

SESSIÓ D'ORIENTACIÓ ACADÈMICA 3'ESO

Curs 2023-24

Febrer 2024

IES JOAN RAMIS I RAMIS (Maó)



LES TRES "CLAUS" DE L'ÈXIT ACADÈMIC



SABER
(tècniques estudi)

VOLER
(motivacions)

PODER
(capacitats)



“VAIG A DECIDIR... QUÈ ESTUDIARÉ EL CURS VINENT”

Quatre aspectes bàsics treballem durant el 2n i 3r trimestre:

Informació sobre estudis, professions, sortides educatives i laborals: Batxillerat, Formació Professional Grau Mitjà, Formació Professional Bàsica, Ensenyaments artístics i esportius, altres ensenyaments no-oficials i cursos ocupacionals...

Què m’agrada fer?: interessos professionals, expectatives de futur

Quines són les meves aptituds i capacitats més destacades?: Àrees d’estudi (científiques, lingüístiques, sociològiques, tècniques, artístiques,..) on obtinc millors rendiments i/o les que em costen menys esforç.

Motivacions, interessos, constància, esforç,..: Actitud mantinguda fins ara i àrees d’estudi que necessito per estudiar...



FASES DEL PROCÉS D'ORIENTACIÓ

1ª Autoexploració d'un mateix (interessos, aficions, aptituds,..): s'utilitza material escrit i informàtic com eines d'ajuda però és un procés de reflexió conjunta alumne/a-família-tutors/es.

2ª Coneixement d'estudis, professions, sortides educatives i laborals..... utilitzant materials escrits, digitals i el Moodle d'Orientació.

3ª Informació sobre assignatures de 4t, itineraris aconsellats segons expectatives futures.

4ª Presa de decisió final. Els professors, els pares, els companys,... convé que comparteixin el procés però....la decisió final correspon a l'alumne perquè s'ha de comprometre amb el seu propi futur.



I després de 3r d'ESO...?

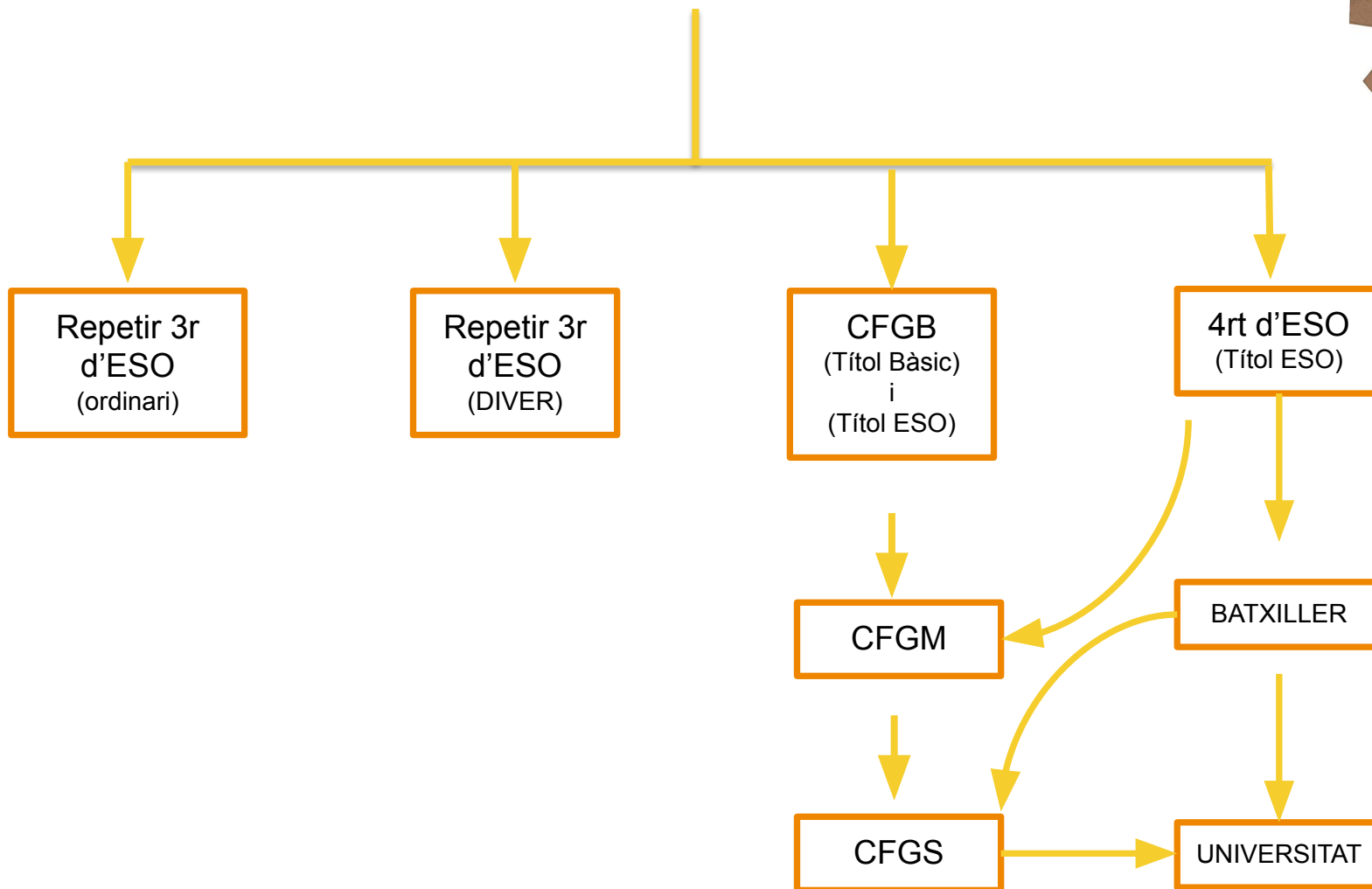

I després de 4t d'ESO?

Comencen a escollir que volen “ser” i buscar la seva pròpia identitat
(i es segueix fent tota la vida)

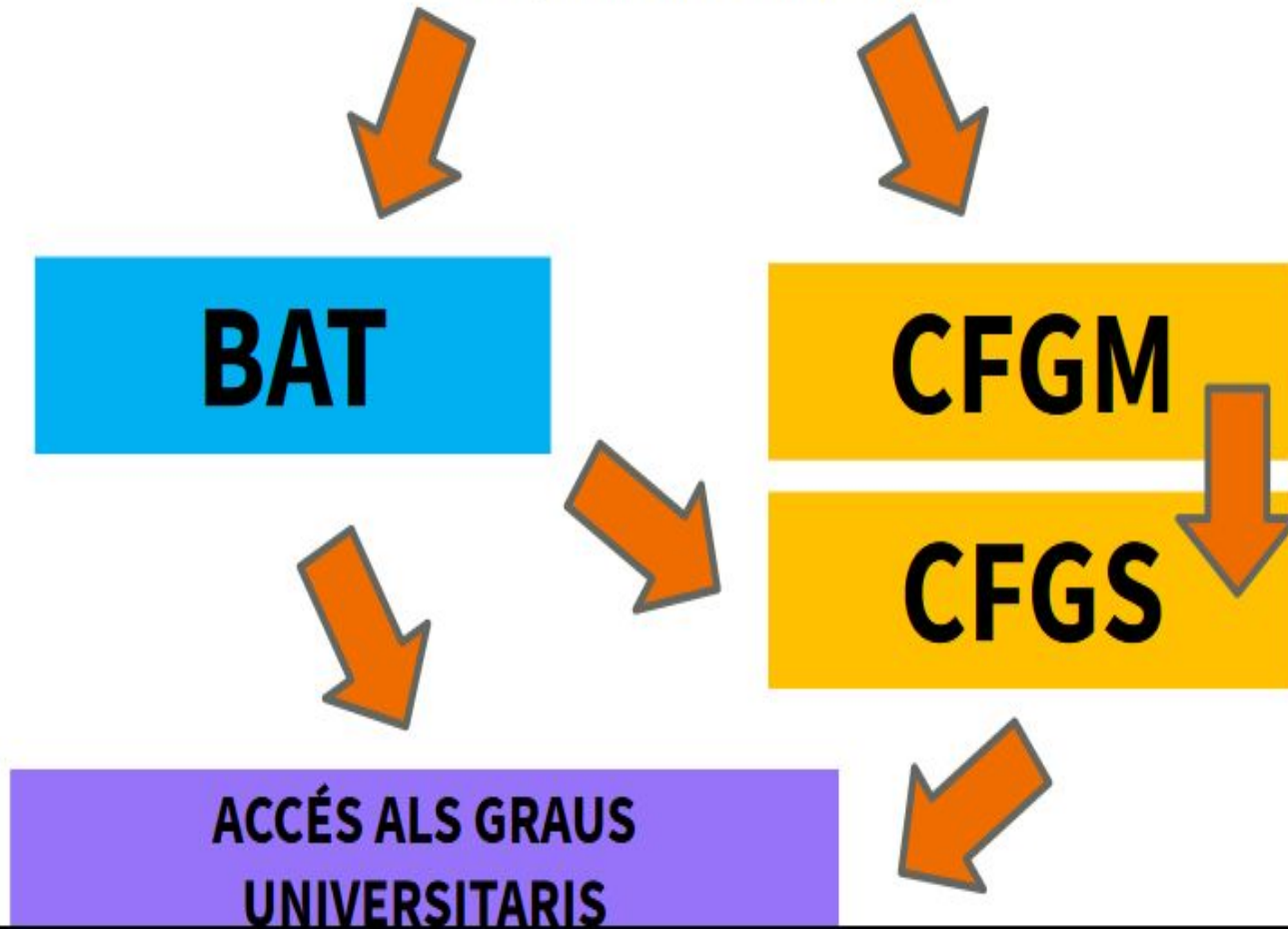

ESTRUCTURA HORÀRIA ASSIGNATURES COMUNS 4T ESO

- Primera Llengua Estrangera: Anglès (3 h)
- Llengua Castellana i Literatura (3 h)
- Llengua Catalana i Literatura (3 h)
- Geografia i Història (3 h)
- Tutoria (1h)
- Educació Física (2 h)
- Educació en valors cívics i ètics (2 h)

- Triar una entre:
 - Atenció Educativa / Religió (1 h)
 - Matemàtiques A / Matemàtiques B (3 h)



ESTRUCTURA HORÀRIA ASSIGNATURES D'OPCIÓ 4T D'ESO

Triar 3 matèries d'opció entre les següents assignatures:

- a) Biologia i Geologia
- b) Digitalització
- c) Economia i Emprenedoria
- d) Expressió Artística
- e) Física i Química
- f) Formació i Orientació Personal i Professional
- g) Llatí
- h) Música
- i) Segona Llengua Estrangera (Alemany/Francès)
- j) Tecnologia

(el centre ha dissenyat itineraris per a facilitar possibilitats a nivell organitzatiu)



ORIENTACIONS DEL PROCÉS D'ELECCIÓ A 4T D'ESO



ALGUNES ORIENTACIONS EN L'ELECCIÓ D'ITINERARIS DE 4T D'ESO

Orientacions en l'elecció de Matemàtiques A ó B:

Matemàtiques A: elecció aconsellable per a alumnes que volen cursar posteriorment a ESO un itinerari de Batxillerat Humanístic o Artístic. També per alumnes que es plantegen cursar després d'ESO un **Cicle Formatiu de Grau Mitjà**.

Matemàtiques B: elecció necessària per a aquells que desitgen fer estudis de batxillerat dins l'àmbit científic, tècnic o de la salut. Aconsellable per a cursar després Batx. Social. Imprescindible si es vol cursar Física i Química com a matèria d'opció a 4t.



ALGUNES ORIENTACIONS EN L'ELECCIÓ D'ASSIGNATURES D'OPCIÓ DE 4T D'ESO (1)

- **Física i Química:** elecció necessària per a aquells que desitgen fer estudis de **batxillerat dins l'àmbit científic, tècnic o de la salut**. També útil per als que volen fer estudis de formació professional de laboratori, mecànica...
- **Biologia:** elecció necessària per a aquells que desitgen fer estudis de **batxillerat dins l'àmbit científic o de la salut**. També útil per als que volen fer estudis de formació professional de sanitat, medi ambient...o desitgin completar la seva formació general.
- **Llatí:** elecció necessària per a aquells que desitgin fer estudis de **batxillerat de modalitat humanístic**. També és aconsellable per a altres alumnes que vulguin cursar altres estudis postobligatoris i desitgin completar la seva formació general.



ALGUNES ORIENTACIONS EN L'ELECCIÓ D'ASSIGNATURES D'OPCIÓ DE 4T D'ESO (2)

- **Economia i Emprenedoria:** elecció necessària per a aquells que desitgin fer estudis de **batxillerat ciències socials** i encaminar-se cap a l'àmbit administració-economia-serveis. També útil per a estudis de formació professional d'administració, comerç..
- **Expressió Artística:** elecció aconsellable per aquells que volen fer un **batxillerat artístic o una futura formació dins l'àmbit artístic** També útil per els que tenen interès per ampliar la seva formació general dins aquest àmbit ja que és una assignatura que pot completar qualsevol itinerari.
- **Formació i Orientació Personal i Professional:** elecció útil per a qualsevol itinerari posterior, un primer apropament al coneixement de l'àmbit laboral per interpretar millor la realitat socioeconòmica actual i aprofundir en el procés d'autoconeixement.



ALGUNES ORIENTACIONS EN L'ELECCIÓ D'ASSIGNATURES D'OPCIÓ DE 4T D'ESO (I 3)

- **Tecnologia:** elecció necessària per a aquells que desitgin fer estudis de formació professional dins l'àmbit tècnic, d'informàtica, electrònica, mecanitzat, mecànica...o un Batxillerat dins l'àmbit científic-tecnològic.
- **Digitalització:** assignatura que pot completar qualsevol itinerari perquè la formació en noves tecnologies és útil en qualsevol elecció posterior.
- **Alemanys o Francès:** assignatura que pot completar qualsevol itinerari perquè la formació en idiomes estrangers és molt important en qualsevol opció posterior.
- **Música:** elecció apta per a aquells que vulguin completar la seva formació en aquest àmbit de coneixement. També ho és per als que desitgin fer estudis de caire artístic, musical i/o teatral.



ELS ESTUDIS DE FORMACIÓ PROFESSIONAL



ELS ESTUDIS DE FORMACIÓ PROFESSIONAL

Avui en dia qualsevol professió requereix el domini de tècniques específiques i moltes vegades de gran qualificació.

La Formació Professional s'ha d'entendre com una educació de grau tècnic orientada a la vida activa en un camp professional, el conjunt d'ensenyaments que capaciten per a l'acompliment qualificat de les diferents professions.

Té com a finalitat la preparació dels alumnes per a l'activitat en un camp professional, així com preparar-los per adaptar-se a les modificacions laborals que puguin trobar al llarg de la seva vida professional.



CARACTERÍSTIQUES DE LA FORMACIÓ PROFESSIONAL ESPECÍFICA (1)

Es contemplen tres nivells:

- de Formació Bàsica: títol **Professional Bàsic i títol d'ESO**
- de **grau mitjà**: títol de **Tècnic**
- de **grau superior**: títol de **Tècnic superior**

Els continguts dels cicles formatius s'organitzen en àrees de coneixement teoricopràctiques en funció dels diversos camps professionals.

Cada cicle formatiu s'organitza en mòduls professionals, blocs coherents de formació teoricopràctica associats a la competència professional d'aquell ofici.



CARACTERÍSTIQUES DE LA FORMACIÓ PROFESSIONAL ESPECÍFICA (2)

La durada de tots els títols i perfils professionals és de 2000 hores, dos cursos acadèmics.

Una part de la formació es fa en els centres educatius i una altra part, en les empreses.

El període de **formació en centres de treball** és un mòdul de formació obligatòria i avaluable en cada un dels cicles formatius.

Tots els cicles formatius tenen uns **mòduls de formació i orientació laboral i d'iniciativa emprenedora**. Aquests mòduls permeten que l'alumnat pugui comprendre l'organització i les característiques del sector productiu corresponent, el prepara específicament per a la inserció professional i li permet conèixer la legislació laboral i els drets i les obligacions que es deriven de les relacions laborals



CARACTERÍSTIQUES DE LA FORMACIÓ PROFESSIONAL ESPECÍFICA (I 3)

- **S'accedeix a la Formació Professional Bàsica** amb un mínim de 15 anys (complets o complir-los durant l'any en curs), haver cursat 2n d'ESO, no superar els 17 anys i no haver obtingut el títol d'ESO.
- **S'accedeix als estudis de Grau Mitjà** amb el títol d'ESO, amb el títol de Formació Professional Bàsica, amb altres títols superiors o superada una prova d'accés per majors de 17 anys.
- **S'accedeix als estudis de Grau Superior** amb el títol de Batxillerat, amb un títol de grau mitjà o superada una prova d'accés a partir dels 19 anys.



ACCÉS ALS ESTUDIS UNIVERSITARIS DES DE LA FORMACIÓ PROFESSIONAL DE GRAU SUPERIOR

El títol de tècnic superior de formació professional, de tècnic superior d'arts plàstiques i disseny, o de tècnic esportiu superior permet l'accés als estudis universitaris de grau i les universitats tenen establertes equivalències entre assignatures i convalidacions en alguns crèdits en cas d'afinitat entre la formació professional superior i el grau universitari.



RELACIÓ DE FAMÍLIES PROFESSIONALS:

(LES INDICADES EN NEGRETA I AMB UN (*) SÓN LES QUE TENEN CICLES FORMATIUS QUE ES PODEN CURSAR ACTUALMENT A MENORCA).

Activitats físiques i esportives (*)

Administració i gestió (*)

Agrària (*)

Arts gràfiques

Comerç i màrqueting (*)

Edificació i obra civil (*)

Electricitat i electrònica (*)

Energia i aigua

Fabricació mecànica (*)

Fusta, moble i suro

Hoteleria i turisme (*)

Imatge i so

Imatge personal (*)

Indústries alimentàries

Indústries extractives

Informàtica i comunicacions (*)

Instal·lació i manteniment (*)

Maritimopesquera (*)

Química

Sanitat (*)

Seguretat i medi ambient

Serveis socioculturals i a la comunitat (*)

Tèxtil, confecció i pell (*)

Transport i manteniment de vehicles (*)



RELACIÓ DE FAMÍLIES PROFESSIONALS:

(LES INDICADES EN NEGRETA I AMB UN () SÓN LES QUE TENEN CICLES FORMATIUS QUE ES PODEN CURSAR ACTUALMENT A MENORCA).*

Famílies professionals d'arts plàstiques i disseny:

Art floral

Arts aplicades al llibre

Arts aplicades al mur

Arts aplicades de l'escultura

Ceràmica artística

Disseny gràfic (*)

Esmalts artístics

Joieria d'art (*)

Els ensenyaments esportius s'agrupen en les modalitats següents:

Atletisme / Basquetbol / Busseig esportiu

Esgrima / Espeleologia / Esports de combat /

Esports eqüestres / Esports d'hivern / Esports de vela

Futbol i futbol sala / Handbol /

Esports de muntanya i escalada / Salvament i socorrisme

(*) Es pot cursar cada any el BLOC COMÚ de totes les modalitats esportives de manera conjunta. Les federacions estipulen el nombre mínim d'alumnat matriculat per dur a terme el BLOC ESPECÍFIC a Menorca



El Batxillerat LOMLOE

Característiques, modalitats, continuïtat amb estudis posteriors,



Característiques del Batxillerat LOMLOE (1)

Duració: 2 anys (*s'ha regulat també un Batxillerat per blocs amb una durada de 3 cursos*)

Finalitats:

- a) Proporcionar als alumnes formació, maduresa intel·lectual i humana, coneixements i habilitats que els permetin desenvolupar funcions socials i incorporar-se a la vida activa amb responsabilitat i competència.
- b) Capacitar els alumnes per accedir a l'educació superior.

Modalitats diferents: L'elecció s'ha de fer d'acord amb la branca de coneixement dels estudis superiors que desitgi cursar l'alumne.



Característiques del Batxillerat LOMLOE (i 2)

Es desenvolupa en modalitats diferents i en vies diferents dins cada modalitat:

Modalitat de Ciències i Tecnologia

Modalitat d'Humanitats i Ciències Socials:

- Vía Humanitats
- Vía Ciències Socials

Modalitat d'Arts:

- Vía Arts Plàstiques, Imatge i Disseny
- Música i Arts Escèniques

Modalitat General



Característiques del Batxillerat LOMLOE (i 3)

Les matèries s'agrupen en tres blocs:

- a) Matèries comuns
- b) Matèries de modalitat
- c) Matèries optatives



Accés als estudis universitaris des del Batxillerat

Per accedir a estudis universitaris des del batxillerat s'ha de superar una selectivitat- PBAU i la nota per accedir a la universitat es calcula a partir de la següent ponderació:

- a) Amb un pes del 60 %, la mitjana de les qualificacions numèriques obtingudes en cada una de les matèries cursades al batxillerat.
- b) Amb un pes del 40 %, la nota obtinguda en la PBAU.

Es pot millorar aquesta mitjana fent un/s exàmens més en una fase d'admissió de la PBAU, d'acord amb les assignatures que la universitat prioritza per a cada titulació i que consten en els paràmetres de ponderació que publica.

A més, les universitats podran establir avaluacions específiques de coneixements i / o de competències. Per exemple: proves específiques als estudis de Traducció i Interpretació, Ciències de l'Activitat Física i l'Esport, Magisteri,..ja estan vigents a moltes CCAA i universitats.

Estudis universitàries

Branques de coneixement i paràmetres d'admissió

BRANQUES DE CONEIXEMENT DELS ESTUDIS UNIVERSITARIS

Cada universitat inscriu l'estudi de Grau que ofereix a una de les següents branques de coneixement:

- *Arts i humanitats*
- *Ciències*
- *Ciències de la salut*
- *Ciències socials i jurídiques*
- *Enginyeria i arquitectura*

Les universitats han establert paràmetres de ponderació de les matèries de Batxillerat que consideren més idònies per a cada tipus d'estudis i les tenen en compte en el procés d'admissió.



CLOENDA

Al curs del Moodle “Orientació a ESO” hi ha informació més detallada de tots els aspectes tractats. És una eina que esperam sigui útil a l’alumnat i les famílies.

Prematrícula de 4t, objectiu i calendari aproximat

..... dubtes, precís i suggeriments

